

00

ORGANE DE BASE MOTEUR

ENGINE BASIC COMPONENT

GRUNDORGAN MOTOR

42

ORG. ALIMENT. COMBUSTIBLE

GAS-OIL SUPPLY COMPONENT

ORGAN GAS-ÖL VERSORGUNG

202

CA VOSGES MOTEUR M 32S-SD

VOSGES FORWARD CAB ENGINE M 32S-SD

VOSGES FRONTLENKER MOTOR M 32S-SD

IMPORTANT

Il est dans votre intérêt de conserver à leur classement les feuillets de mise à jour du catalogue, parus avant cette édition.

IMPORTANT

It is advisable to keep the pages bringing the catalogue up to date, which were printed prior to this edition, in their file.

WICHTIG

Es liegt in Ihrem Interesse, die Blätter der vor dieser Ausgabe erschienenen Nachträge zum Katalog an der Ablagestelle aufzubewahren.

camions
UNIC
FIAT

CATALOGUE RELEVÉ AU 19-10-71

Cabine { moteur N° 10.816 (M 32 S)
 { moteur N° 10.757 (M 32 SD)
 « VOSGES » { châssis N° 170.398 (M 32 S)
 { châssis N° 67.813 (M 32 SD)

CATALOG ACCOUNTING AS OF 19-10-71

« VOSGES » { engine N° 10.816 (M 32 S)
 { engine N° 10.757 (M 32 SD)
 cab { châssis N° 170.398 (M 32 S)
 { châssis N° 67.813 (M 32 SD)

KATALOGGAUSZUG ZUM 19-10-71

Fahrerhaus { motor N° 10.816 (M 32 S)
 { motor N° 10.757 (M 32 SD)
 « VOSGES » { châssis N° 170.398 (M 32 S)
 { châssis N° 67.813 (M 32 SD)

ALIMENT. COMBUST. CA VOSGES M 32 S-M 32 SD
 GAS-OIL SUPPLY VOSGES FORWARD CAB M 32 S-SD
 GAS-OL VERSORGUNG VOSGES FRONTLENKER M 32 S-SD

Réservoir, filtres, tuyauteries de combustible
 Fuel tank, filter, and lines
 Kraftstofftank, Filter und Leitungen

| | | | | |
|----|----|-----|-----------------|---------------|
| 00 | 42 | 202 | N° DE CATALOGUE | N° DE PLANCHE |
| 1 | 2 | 3 | 4 | 5 |

00

01

EDITION :
 AUSGABE : 15/02/72

| | | | |
|---|----------------|-----------------------|--------------------|
| 1 | ORGANE DE BASE | BASIC COMPONENT | GRUND-ORGAN |
| 2 | ORGANE | COMPONENT | ORGAN |
| 3 | TYPE D'ORGANE | COMPONENT TYPE | ORGANTYP |
| 4 | N° ÉDITION | CATAL. EDITION NUMBER | NUMMER DER AUSGABE |
| 5 | N° PLANCHE | PLATE NUMBER | BILD Nr. |
| 6 | REPÈRE | MARKING | KENNZIFFER |

| | | | |
|----|----------------------|--------------------|---------------------|
| 7 | N° PIÈCE | PART N° | TEIL Nr. |
| 8 | DÉSIGNATION | DESIGNATION | BESCHRIFTUNG |
| 9 | QUANTITÉ | QUANTITY | MENGE |
| 10 | CODE OBSERVATIONS | CODE OF OBSERV. | ANMERKUNGEN KODE |
| 11 | DÉTAILS OBSERVATIONS | DETAILS OF OBSERV. | ANMERKUNGEN BEDEUT. |

Référence :
 Kennzahl : 655.508

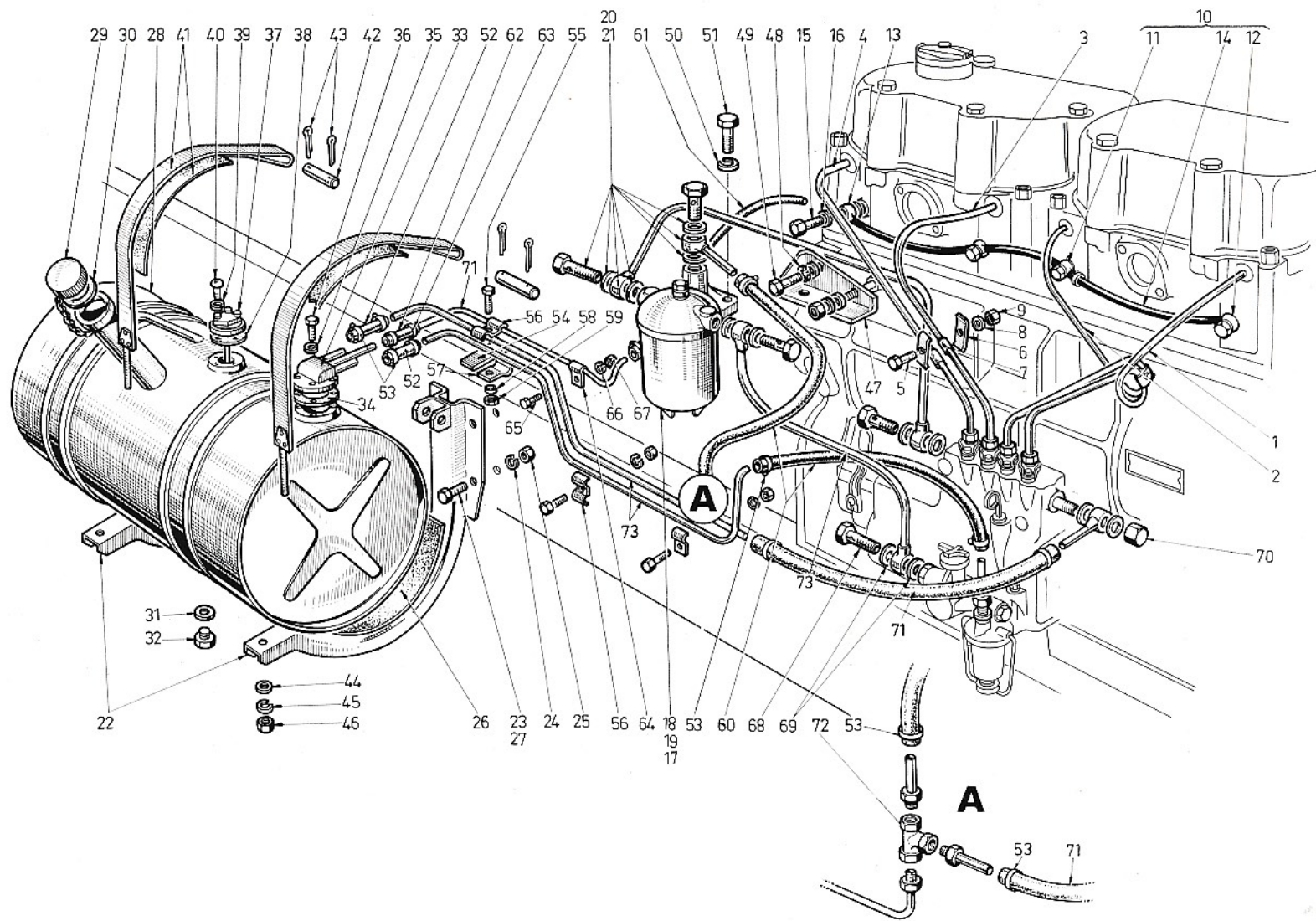

| | | | | |
|----|----|-----|----|----|
| 00 | 42 | 202 | 00 | 01 |
| 1 | 2 | 3 | 4 | 5 |

| 6 | 7 | 8 | 9 | 10 |
|----|----------|----------------|---|----|
| 1 | 61663738 | TUBE CYL 1 | 1 | |
| 2 | 61663739 | TUBE CYL 2 | 1 | |
| 3 | 61663740 | TUBE CYL 3 | 1 | |
| 4 | 61663742 | TUBE CYL 4 | 1 | |
| 5 | 61802555 | VIS D5 L20 | 3 | |
| 6 | 61216196 | DEMI COLLIER | 6 | |
| 7 | 61216197 | BAGUE | 6 | |
| 8 | 61815222 | GROWER DE 5 | 3 | |
| 9 | 61801009 | ECROU DE 5 | 3 | |
| 10 | 61659146 | COLLECTEUR ASS | 1 | |
| 11 | 61228440 | RACCORD | 2 | |
| 12 | 61228441 | RACCORD | 1 | |
| 13 | 61239219 | RACCORD | 1 | |
| 14 | 61659146 | TUBE COLLECT | | |
| 15 | 61224938 | VIS | 4 | |
| 16 | 61815085 | JOINT | 8 | |
| 17 | 61278108 | FILTRE CP 50 | 1 | |
| 18 | 61292836 | FILTRE FS 50 | 1 | |
| 19 | 61662753 | FILTRE S80SD | 1 | |
| 20 | 61658379 | RACCORDS | 1 | |
| 21 | 61254777 | RACCORDS | 1 | |
| 22 | 61217995 | SUPPORT | 2 | |
| 23 | 61803107 | VIS D8 L25 | 6 | |
| 24 | 61815224 | GROWER DE 8 | 8 | |
| 25 | 61801011 | ECROU DE 8 | 8 | |

| 11 | 12 |
|----|----|
| | |

| 6 | 7 | 8 | 9 | 10 |
|----|----------|----------------|---|----|
| 26 | 61700982 | FEUTRE | 2 | |
| 27 | 61803109 | VIS D8 L30 | 2 | |
| 28 | 61298690 | RESERVOIR | 1 | |
| 29 | 61250480 | BOUCHON | 1 | |
| 30 | 61250481 | JCINT | 1 | |
| 31 | 61410408 | JOINT | 1 | |
| 32 | 61410333 | BOUCHON | 1 | |
| 33 | 61662730 | EMBASE | 1 | |
| 34 | 61213339 | JCINT | 1 | |
| 35 | 61101597 | RONDELLE | 4 | |
| 36 | 61404707 | VIS | 4 | |
| 37 | 61277937 | JAUGE | 1 | |
| 38 | 61101327 | JCINT | 1 | |
| 39 | 61101597 | RONDELLE | 3 | |
| 40 | 61400236 | VIS | 3 | |
| 41 | 61292269 | SANGLE ASS | 2 | |
| 42 | 61211619 | AXE | 2 | |
| 43 | 61819921 | GOUPILLE | 4 | |
| 44 | 61815005 | RONDELLE DE 10 | 2 | |
| 45 | 61815306 | EVENTAIL DE 10 | 2 | |
| 46 | 61400020 | ECROU DE 10 | 2 | |
| 47 | 61663661 | SUPPORT | 1 | |
| 48 | 61815226 | RONDELLE DE 12 | 2 | |
| 49 | 61803187 | VIS D12 L25 | 2 | |
| 50 | 61815006 | RONDELLE DE 12 | 2 | |

| 11 | 12 |
|----|----|
| | |

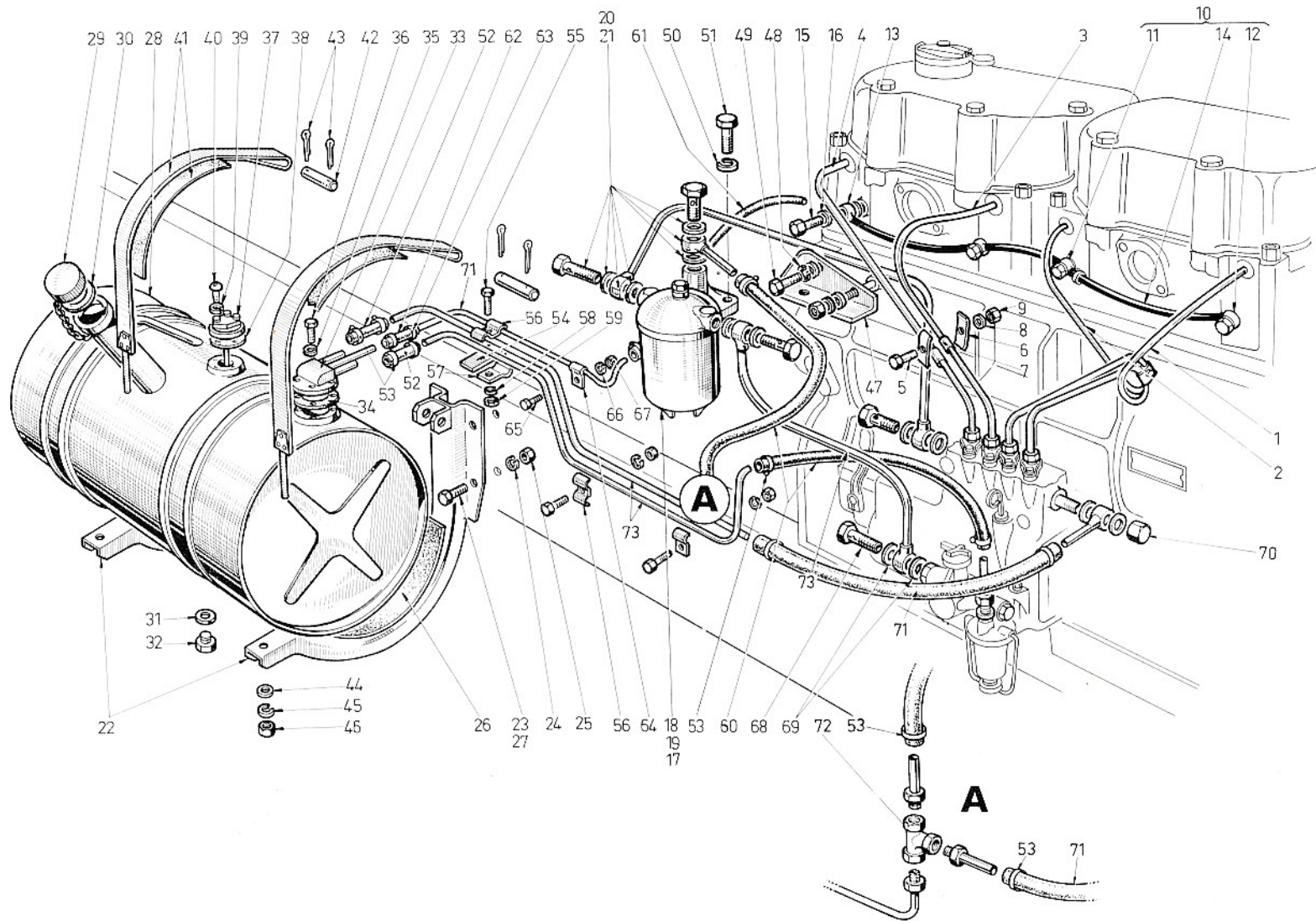

| | | | | |
|----|----|-----|----|----|
| 00 | 42 | 202 | 00 | 01 |
| 1 | 2 | 3 | 4 | 5 |